

AP-RX651-0A (RX651 CPU BOARD)

サンプルプログラム解説

2.1版 2023年10月02日

1. 概要

1.1 概要

本アプリケーションノートでは、AP-RX651-0A に付属するサンプルプログラムについて解説します。

AP-RX651-0A には、下記のサンプルプログラムが付属しています。

サンプルプログラム	動作内容
UART サンプルプログラム	<ul style="list-style-type: none">・ UART 動作 エコーバック・ CMT 動作 LED の点滅・ SDRAM 初期化
CAN サンプルプログラム	<ul style="list-style-type: none">・ 一定間隔での送信
USB HOST サンプルプログラム	<ul style="list-style-type: none">・ USB HOST 動作 ファイル書き込み
USB FUNCTION サンプルプログラム	<ul style="list-style-type: none">・ USB FUNCTION 動作 仮想 COM 通信
SDHI サンプルプログラム	<ul style="list-style-type: none">・ SD カードへファイル書き込み

1.2 接続概要

1.2.1 UART サンプルプログラムの接続概要

「UART サンプルプログラム」の動作を確認する上で必要な CPU ボードとホスト PC 間の接続例を以下に示します。
詳細な接続に関しては後述の「3. 動作説明」を参照してください。

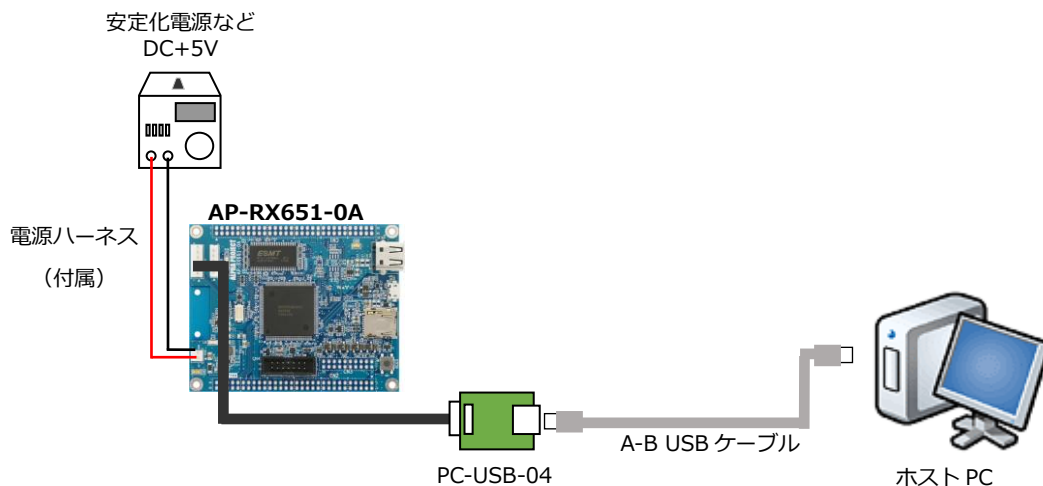

1.2.2 CAN サンプルプログラムの接続概要

「CAN サンプルプログラム」の動作を確認する上で必要な CPU ボードとホスト PC 間の接続例を以下に示します。
詳細な接続に関しては後述の「3. 動作説明」を参照してください。

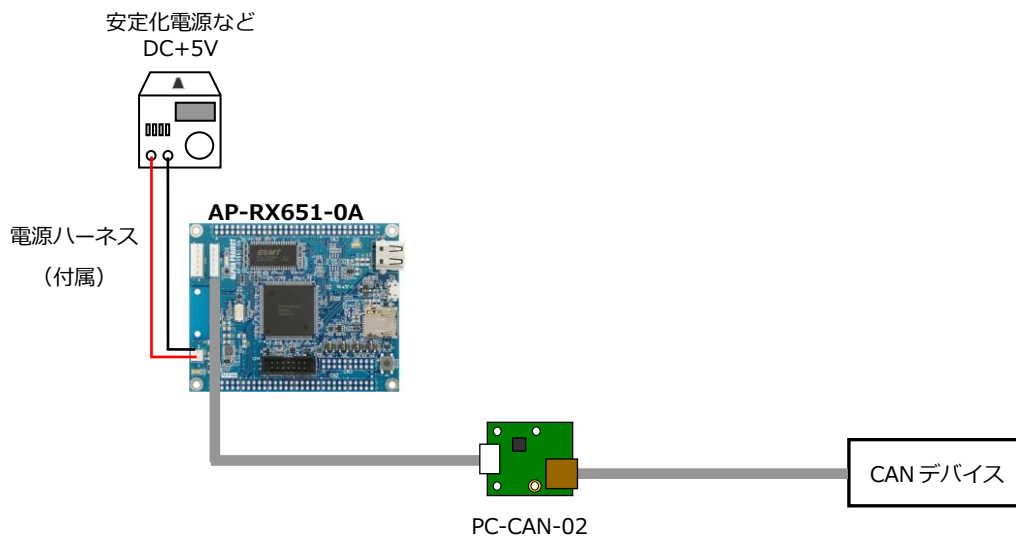

1.2.3 USB HOST サンプルプログラムの接続概要

「USB HOST サンプルプログラム」の動作を確認する上で必要な CPU ボードとホスト PC 間の接続例を以下に示します。
詳細な接続に関しては後述の「3. 動作説明」を参照してください。

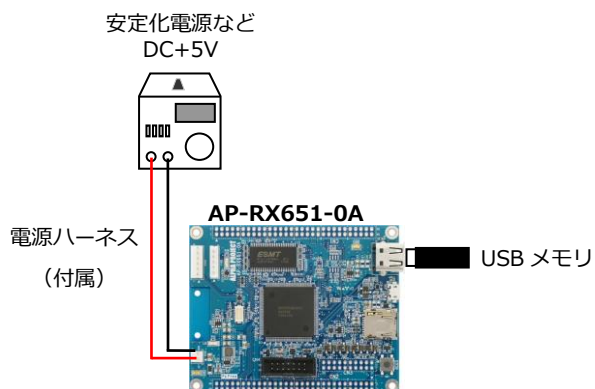

1.2.4 USB FUNCTION サンプルプログラムの接続概要

「USB FUNCTION サンプルプログラム」の動作を確認する上で必要な CPU ボードとホスト PC 間の接続例を以下に示します。
詳細な接続に関しては後述の「3. 動作説明」を参照してください。

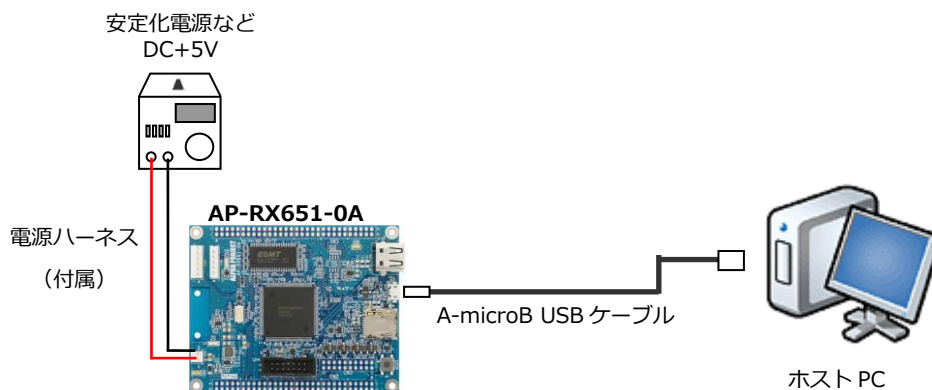

1.2.5 SDHI サンプルプログラムの接続概要

「SDHI サンプルプログラム」の動作を確認する上で必要な CPU ボードとホスト PC 間の接続例を以下に示します。
詳細な接続に関しては後述の「3. 動作説明」を参照してください。

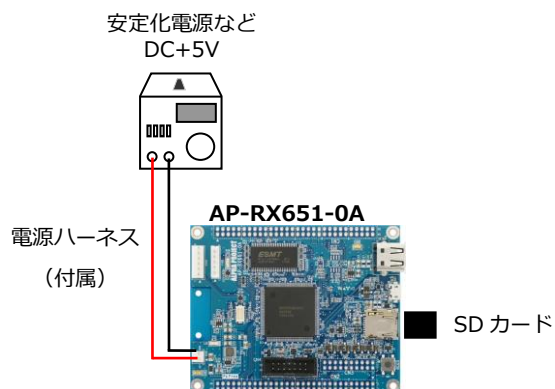

1.3 本サンプルプログラムについて

本サンプルプログラムは、ルネサス エレクトロニクス株式会社提供のミドルウェアおよびドライバを AP-RX651-0A に移植しています。

各ミドルウェアおよびドライバの詳細については、以下の資料を参照してください。

入手につきましては、ルネサス社ウェブサイトの下記のページにて、検索を行ってください。

FIT モジュールにつきましては、Smart Configurator から入手することも可能です。

(RX Driver Package は、ver 1.26 を使用しています。)

ルネサス エレクトロニクス社 RX651 サンプルコード

<https://www.renesas.com/jp/ja/products/microcontrollers-microprocessors/rx-32-bit-performance-efficiency-mcu/s/rx651-32-bit-microcontrollers-rxv2-core-large-capacity-ram-and-enhanced-security-connectivity-and-hmi#documents>

● BSP
・資料名 RX ファミリ ボードサポートパッケージモジュール Firmware Integration Technology 機能名称 : BSP <R01AN1685 Rev 5.52>
● BYTEQ
・資料名 RX ファミリ バイト型キューバッファ (BYTEQ) モジュール Firmware Integration Technology 機能名称 : その他 <R01AN1683 Rev 1.80>
● CAN
・資料名 RX ファミリ Group CAN API Firmware Integration Technology 機能名称 : CAN <R01AN2472 Rev 3.20>
● CMT
・資料名 RX ファミリ CMT モジュール Firmware Integration Technology 機能名称 : タイマ <R01AN1856 Rev 4.40>
● GPIO
・資料名 RX ファミリ GPIO モジュール Firmware Integration Technology 機能名称 : I/O 設定 <R01AN1721 Rev 3.50>
● SCI
・資料名 RX ファミリ SCI モジュール Firmware Integration Technology 機能名称 : SCI <R01AN1815 Rev 3.50>

(※) 資料をダウンロードするにはルネサス エレクトロニクス株式会社の My Renesas への登録が必要となります。

<p>● USB HMSC</p> <p>・資料名</p> <p>USB Basic Host and Peripheral Driver Firmware Integration Technology</p> <p>機能名称 : USB <R01AN2025 Rev 1.30></p> <p>RX ファミリ USB Host Mass Storage Class Driver (HMSC) Firmware Integration Technology</p> <p>機能名称 : USB <R01AN2026 Rev 1.30></p>
<p>● USB PCDC</p> <p>・資料名</p> <p>USB Basic Host and Peripheral Driver Firmware Integration Technology</p> <p>機能名称 : USB <R01AN2025 Rev 1.30></p> <p>RX ファミリ USB Peripheral Communications Device Class Driver (PCDC) Firmware Integration Technology</p> <p>機能名称 : USB <R01AN2030 Rev 1.30></p>
<p>● SDHI</p> <p>・資料名</p> <p>RX ファミリ SDHI モジュール Firmware Integration Technology</p> <p>機能名称 : SDHI <R01AN3852 Rev 2.06 ></p> <p>RX ファミリ SD モード SD メモリカードドライバ Firmware Integration Technology</p> <p>機能名称 : SDHI < R01AN4233 Rev 3.00 ></p>
<p>● FAT ファイルシステム</p> <p>・資料名</p> <p>RX ファミリ M3S-TFAT-Tiny メモリドライバインタフェースモジュール</p> <p>機能名称 : オープンソース FAT ファイルシステム <R01AN0335 Rev 2.00></p> <p>RX ファミリ オープンソース FAT ファイルシステム M3S-TFAT-Tiny モジュール Firmware Integration Technology</p> <p>機能名称 : オープンソース FAT ファイルシステム <R01AN0038 Rev 4.00></p>
<p>● DMA</p> <p>・資料名</p> <p>RX ファミリ DMAC モジュール Firmware Integration Technology</p> <p>機能名称 : DMAC <R01AN2063 Rev 2.40></p> <p>RX ファミリ DTC モジュール Firmware Integration Technology</p> <p>機能名称 : DTC <R01AN1819 Rev 3.50></p>
<p>● タイマ</p> <p>・資料名</p> <p>RX ファミリ システムタイマモジュール Firmware Integration Technology</p> <p>機能名称 : DMAC <R20AN0431 Rev 1.01></p>

(※) 資料をダウンロードする際にはルネサス エレクトロニクス株式会社の My Renesas への登録が必要となります。

1.4 開発環境について

本サンプルプログラムは、統合開発環境「CS+」と「Smart Configurator」を用いて開発されています。

本サンプルプログラムに対応する開発環境、コンパイラのバージョンは次の通りです。

ソフトウェア	バージョン	備考
CS+	v8.03.00	–
RX用コンパイラ CC-RX	V3.02.00	–
Smart Configurator	v2.5.0	RX Driver Package は、ver 1.26 を使用。

1.5 ワークスペースについて

本サンプルプログラムのプロジェクトファイルは次のフォルダに格納されています。

サンプルプログラム	フォルダ
UART サンプルプログラム プロジェクトフォルダ	¥Sample¥ap_rx651_0a_uart_sample
CAN サンプルプログラム プロジェクトフォルダ	¥Sample¥ap_rx651_0a_can_sample
USB HOST サンプルプログラム プロジェクトフォルダ	¥Sample¥ap_rx651_0a_usb_hmsc_sample
USB FUNCTION サンプルプログラム プロジェクトフォルダ	¥Sample¥ap_rx651_0a_usb_pcdc_sample
SDHI サンプルプログラム プロジェクトフォルダ	¥Sample¥ap_rx651_0a_sdhi_sample

2. サンプルプログラムの構成

2.1 フォルダ構成

2.1.1 UART サンプルプログラムのフォルダ構成

サンプルプログラムは下記のようなフォルダ構成になっています。

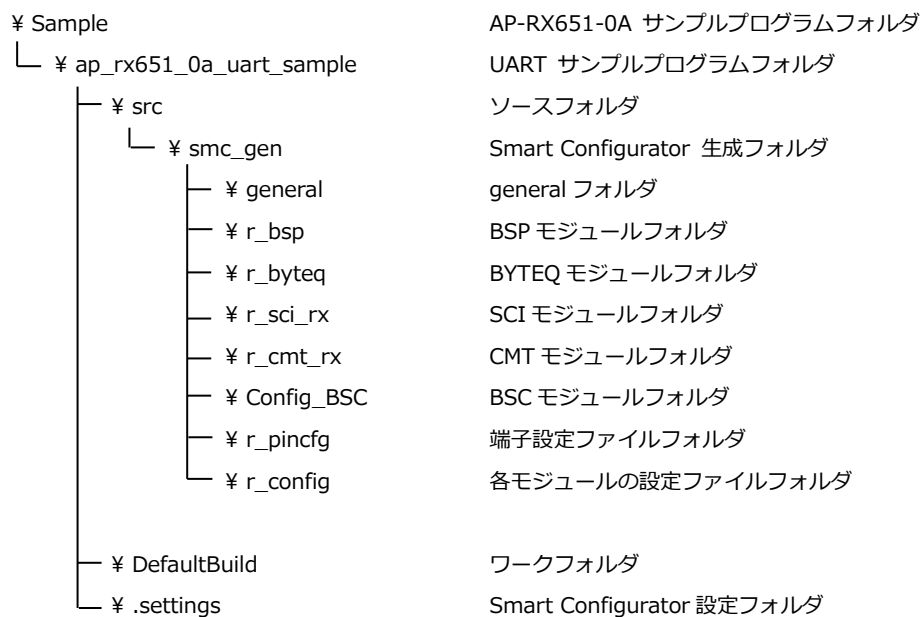

2.1.2 CAN サンプルプログラムのフォルダ構成

サンプルプログラムは下記のようなフォルダ構成になっています。

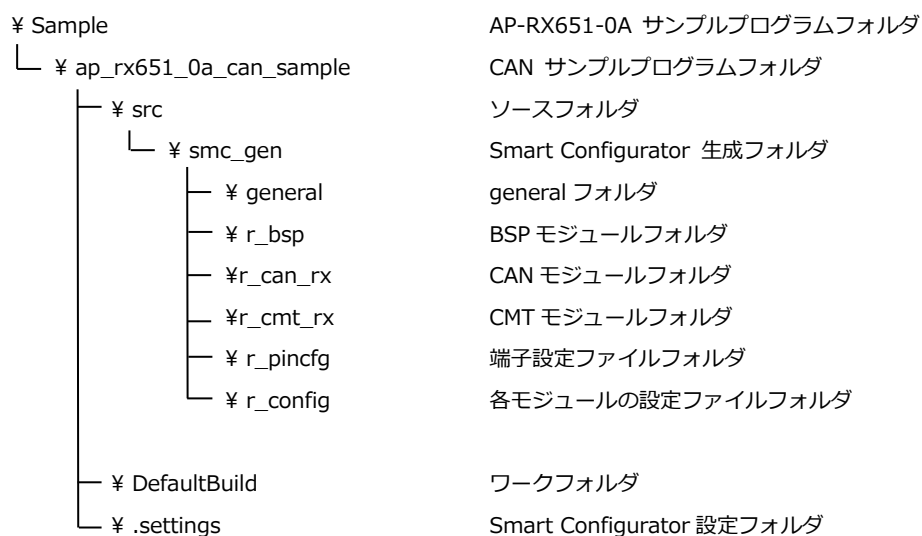

2.1.3 USB HOST サンプルプログラムのフォルダ構成

サンプルプログラムは下記のようなフォルダ構成になっています。

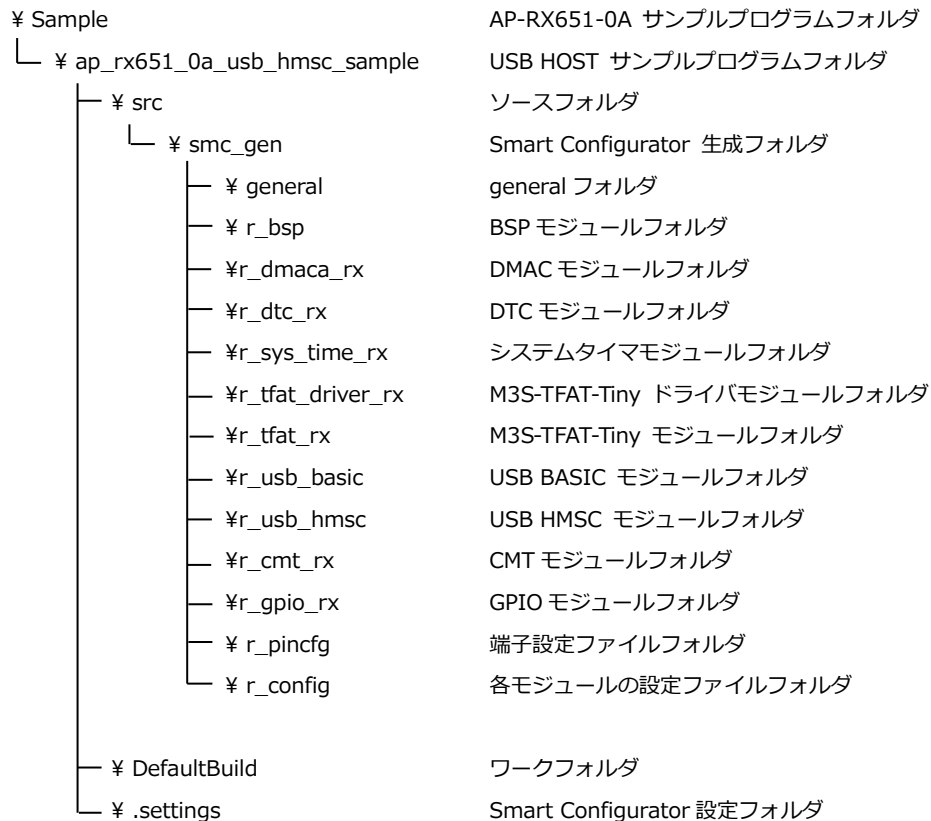

2.1.4 USB FUNCTION サンプルプログラムのフォルダ構成

サンプルプログラムは下記のようなフォルダ構成になっています。

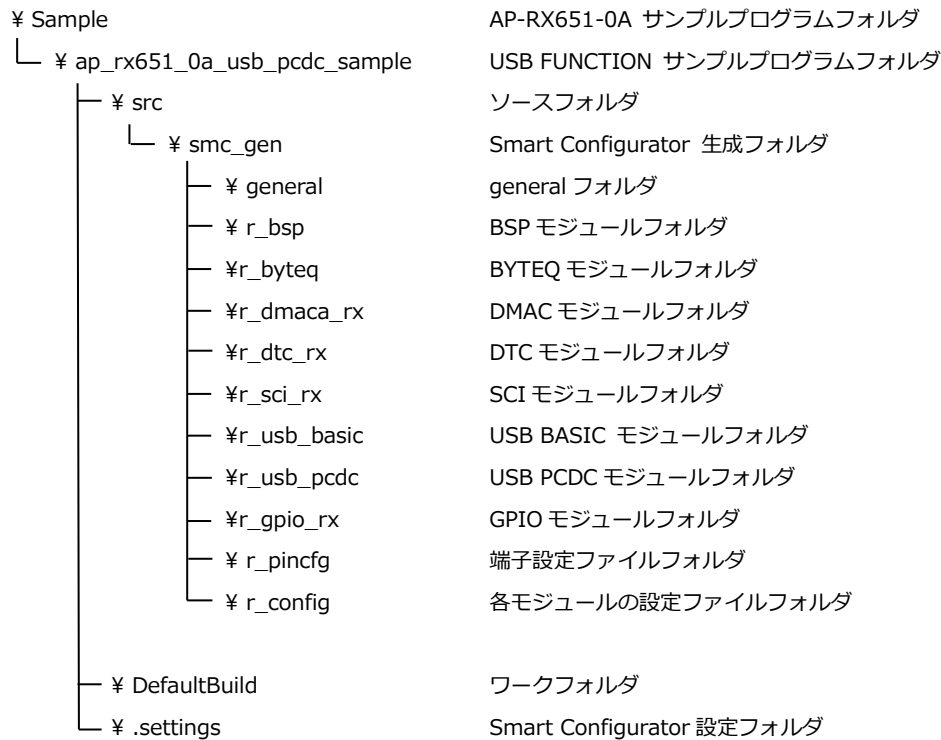

2.1.5 SDHI サンプルプログラムのフォルダ構成

サンプルプログラムは下記のようなフォルダ構成になっています。

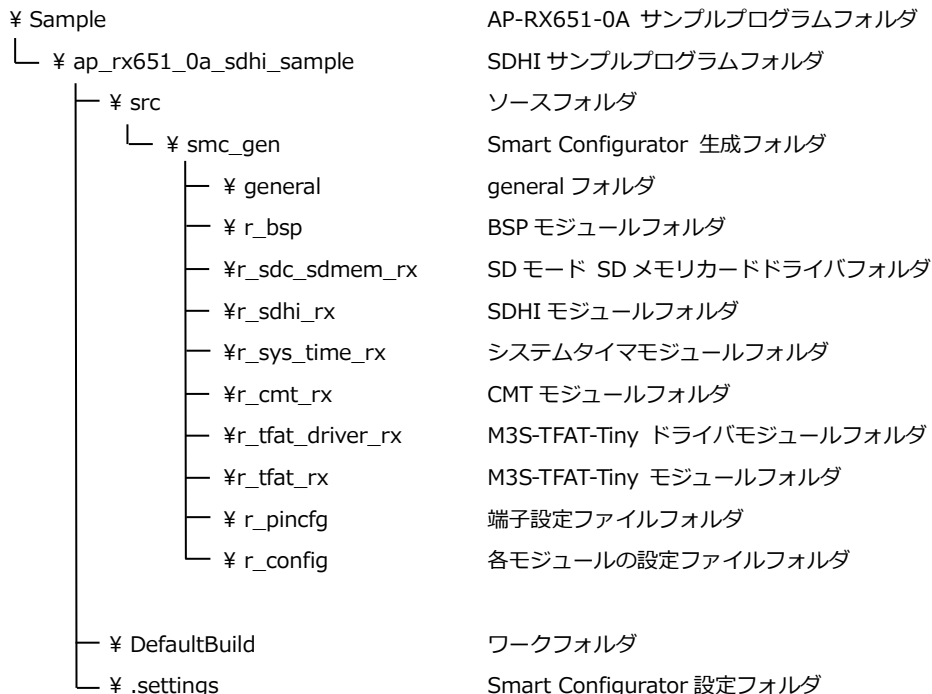

2.2 ファイルの構成

本サンプルプログラムは以下のファイルで構成されています。

本章では、ミドルウェア・ドライバ等の既存のファイルに関しては説明を省略してあります。

2.2.1 UART サンプルプログラムのフォルダ構成

<¥Sample¥ap_rx651_0a_uart_sample フォルダ内>

ap_rx651_0a_uart_sample.mtp	…	CS+用プロジェクトファイル
j		
ap_rx651_0a_uart_sample.cfg	…	Smart Configurator 用ファイル (CS+上から Smart Configurator を起動できます。)
ap_rx651_0a_uart_sample.rcpe	…	e2studio 用プロジェクトファイル
ap_rx651_0a_uart_sample_V1.	…	Board Description File
0.bdf		(本プログラムのクロック周波数、端子設定を Smart Configurator にインポートできます。)

<¥Sample¥ap_rx651_0a_uart_sample¥DefaultBuild フォルダ内>

ap_rx651_0a_uart_sample.abs	…	elf 形式オブジェクトファイル
ap_rx651_0a_uart_sample.mo	…	モトローラ S フォーマット形式ファイル
t		
ap_rx651_0a_uart_sample.ma	…	マップファイル
p		

<¥Sample¥ap_rx651_0a_uart_sample¥src フォルダ内>

smc_gen	…	Smart Configurator により生成されたモジュールフォルダ
main.c	…	メイン処理ソースファイル
aprx6510a.h	…	ボード依存情報ヘッダファイル

2.2.2 CAN サンプルプログラムのフォルダ構成

<¥Sample¥ap_rx651_0a_can_sample フォルダ内>

ap_rx651_0a_can_sample.mtpj	...	CS+用プロジェクトファイル
ap_rx651_0a_can_sample.cfg	...	Smart Configurator 用ファイル (CS+上から Smart Configurator を起動できます。)
ap_rx651_0a_can_sample.rcpe	...	e2studio 用プロジェクトファイル
ap_rx651_0a_can_sample_V1. 0.bdf	...	Board Description File (本プログラムのクロック周波数、端子設定を Smart Configurator にインポートできます。)

<¥Sample¥ap_rx651_0a_can_sample¥DefaultBuild フォルダ内>

ap_rx651_0a_can_sample.abs	...	elf 形式オブジェクトファイル
ap_rx651_0a_can_sample.mot	...	モトローラ S フォーマット形式ファイル
ap_rx651_0a_can_sample.map	...	マップファイル

<¥Sample¥ap_rx651_0a_can_sample¥src フォルダ内>

smc_gen	...	Smart Configurator により生成されたモジュールフォルダ
can_api_demo.c	...	CAN 制御ソースファイル
cmt_dev.c	...	タイマドライバソースファイル
switches.c	...	スイッチドライバソースファイル
can_api_demo.h	...	CAN 制御ヘッダファイル
cmt_dev.h	...	タイマドライバヘッダファイル
aprx6510a.h	...	ボード依存情報ヘッダファイル

2.2.3 USB HOST サンプルプログラムのフォルダ構成

<¥Sample¥ap_rx651_0a_usb_hmsc_sample フォルダ内>

ap_rx651_0a_usb_hmsc_sampl	...	CS+用プロジェクトファイル
e.mtpj		
ap_rx651_0a_usb_hmsc_sampl	...	Smart Configurator 用ファイル
e.cfg		(CS+上から Smart Configurator を起動できます。)
ap_rx651_0a_usb_hmsc_sampl	...	e2studio 用プロジェクトファイル
e.rcpe		
ap_rx651_0a_usb_hmsc_sampl	...	Board Description File
e_V1.0.bdf		(本プログラムのクロック周波数、端子設定を Smart Configurator にインポートできます。)

<¥Sample¥ap_rx651_0a_usb_hmsc_sample¥DefaultBuild フォルダ内>

ap_rx651_0a_usb_hmsc_samp	...	elf 形式オブジェクトファイル
le.abs		
ap_rx651_0a_usb_hmsc_samp	...	モトローラ S フォーマット形式ファイル
le.mot		
ap_rx651_0a_usb_hmsc_samp	...	マップファイル
le.map		

<¥Sample¥ap_rx651_0a_usb_hmsc_sample¥src フォルダ内>

smc_gen	...	Smart Configurator により生成されたモジュールフォルダ
inc	...	USB アプリケーションヘッダファイルフォルダ
main.c	...	メイン処理ソースファイル
r_usb_hmsc_apl.c	...	未使用
r_usb_hmsc_apl_multi.c	...	USB HMSC アプリケーションソースファイル
r_usb_hmsc_apl_multi_rtos.c	...	未使用
r_usb_hmsc_apl_rtos.c	...	未使用

2.2.4 USB FUNCTION サンプルプログラムのフォルダ構成

<¥Sample¥ap_rx651_0a_usb_pcdc_sample フォルダ内>

ap_rx651_0a_usb_pcdc_sampl	...	CS+用プロジェクトファイル
e.mtpj		
ap_rx651_0a_usb_pcdc_sampl	...	Smart Configurator 用ファイル
e.cfg		(CS+上から Smart Configurator を起動できます。)
ap_rx651_0a_usb_pcdc_sampl	...	e2studio 用プロジェクトファイル
e.rcpe		
ap_rx651_0a_usb_pcdc_sampl	...	Board Description File
e_V1.0.bdf		(本プログラムのクロック周波数、端子設定を Smart Configurator にインポートできます。)

<¥Sample¥ap_rx651_0a_usb_pcdc_sample¥DefaultBuild フォルダ内>

ap_rx651_0a_usb_pcdc_sampl	...	elf 形式オブジェクトファイル
e.abs		
ap_rx651_0a_usb_pcdc_sampl	...	モトローラ S フォーマット形式ファイル
e.mot		
ap_rx651_0a_usb_pcdc_sampl	...	マップファイル
e.map		

<¥Sample¥ap_rx651_0a_usb_pcdc_sample¥src フォルダ内>

smc_gen	...	Smart Configurator により生成されたモジュールフォルダ
inc	...	USB アプリケーションヘッダファイルフォルダ
main.c	...	メイン処理ソースファイル
r_usb_pcdc_descriptor.c	...	USB PCDC ディスクリプタソースファイル
r_usb_pcdc_echo_apl.c	...	USB エコーバックアプリケーションソースファイル
r_usb_pcdc_uart_apl.c	...	USB PCDC アプリケーションソースファイル
r_usb_rsk_lowpower.c	...	消費電力低減処理ソースファイル
r_usb_rsk_scidriver.c	...	シリアル通信ドライバソースファイル

2.2.5 SDHI サンプルプログラムのフォルダ構成

<¥Sample¥ap_rx651_0a_sdhi_sample フォルダ内>

ap_rx651_0a_sdhi_sample.mtp	...	CS+用プロジェクトファイル
j		
ap_rx651_0a_sdhi_sample.cfg	...	Smart Configurator 用ファイル (CS+上から Smart Configurator を起動できます。)
ap_rx651_0a_sdhi_sample.rcpe	...	e2studio 用プロジェクトファイル
ap_rx651_0a_sdhi_sample_V1.0.bdf	...	Board Description File (本プログラムのクロック周波数、端子設定を Smart Configurator にインポートできます。)

<¥Sample¥ap_rx651_0a_sdhi_sample¥DefaultBuild フォルダ内>

ap_rx651_0a_sdhi_sample.abs	...	elf 形式オブジェクトファイル
ap_rx651_0a_sdhi_sample.mo	...	モトローラ S フォーマット形式ファイル
t		
ap_rx651_0a_sdhi_sample.map	...	マップファイル

<¥Sample¥ap_rx651_0a_sdhi_sample¥src フォルダ内>

smc_gen	...	Smart Configurator により生成されたモジュールフォルダ
rx651_sdcard_fat_sample.c	...	メイン処理ソースファイル
r_tfat_demo_utils.c	...	TFAT ユーティリティソースファイル
r_sdc_sdmem_rx_demo_pin.c	...	SD カードドライバソースファイル
r_data_file.c	...	ファイルデータソースファイル
rx651_sdcard_fat_sample.h	...	メイン処理ヘッダファイル
r_tfat_demo_utils.h	...	TFAT ユーティリティヘッダファイル
r_sdc_sdmem_rx_demo_pin.h	...	SD カードドライバヘッダファイル
r_sdc_sdmem_rx_demo_pin_config.h	...	SD カードドライバ設定ファイル
r_data_file.h	...	ファイルデータヘッダファイル

3. 動作説明

3.1 UART サンプルプログラムの動作

本サンプルプログラムでは、UART と CMT の動作と SDRAM の初期化を行います。

- ・ UART の動作

SCI7 にて、通信を行います。

起動後、任意のデータをボード側で受信しますと文字列「SCIv3.50」を送信します。

その後、エコーバックを行います。

シリアルの設定は、115200bps、ビット長 8、パリティなし、ストップビット 1、フロー制御なしです。

動作確認は、ホスト PC 上のターミナルソフト（ハイパーターミナル等）を使用してください。

- ・ CMT の動作

1msec の割り込みを使用し、500msec 周期で LED（LD2）の点滅を行います。

- ・ SDRAM の初期設定

ボードに実装されている SDRAM の初期設定を行います。

3.2 CAN サンプルプログラムの動作

5sec 毎に ID0x0A0 へ CAN データフレーム送信を行います。

送信を行う毎に、送信データの 1 バイト目のデータが「1」インクリメントされます。

CPU ボードの設定		
ID	受信 Mailbox ID	B'00010100001 (0x0A1)
	送信 Mailbox ID	B'00010100000 (0x0A0)
フォーマット	スタンドフォーマット、データフレーム、データ長 8 バイト	
通信速度	500kbps (TSEG1 = 14(15Tq), TSEG2 = 7(8Tq), SJW = 1(2Tq), BRP = 5)	

3.3 USB HOST サンプルプログラムの動作

USB ホストに USB メモリを接続すると、USB メモリにテキストファイルを書き込みます。

ファイル名「HMSCDEMO.TXT」というファイルに 0~9 の文字列を 512 文字分書き込みます。

本サンプルプログラムはルネサス エレクトロニクス株式会社提供の FAT ファイルシステムドライバを移植しており、FAT16、FAT32 に対応しています。

3.4 USB FUNCTION サンプルプログラムの動作

USB ファンクションを PC に接続すると、仮想 COM ポートとしてホスト PC の OS に認識され USB シリアルポートとして動作し、エコーバックを行います。

Win10 よりも前の OS での USB ファンクションの動作確認は、あらかじめ USB 仮想シリアルドライバを PC にインストールしておく必要があります。

インストール方法につきましては、「AN178 USB 仮想シリアルドライバ インストールガイド」を参照してください。

動作の確認は、下記の手順で行います。

- ① USB ケーブルを使い CPU ボードの USB ファンクションポート(CN5)とホスト PC の USB ポートを接続します。
- ② CPU ボードに電源を投入し、サンプルプログラムを動作させます。
- ③ ホスト PC 上でターミナルソフト（ハイパーターミナルなど）を起動し、COM ポートの設定を行います。
COM ポートの設定は、115200bps、ビット長 8、パリティなし、ストップビット 1、フロー制御なしです。
- ④ ターミナルソフトから任意のデータを送信しますと送信した内容がエコーバックで受信されます。

3.5 SDHI サンプルプログラムの動作

電源投入後、microSD カードスロットに microSD カードを差し込むと microSD カードへテキストファイルを書き込みます。microSD カードを挿入した状態で、電源を投入したときには、テキストファイルは書き込まれません。

ファイルの書き込み時に「¥FLD」フォルダを作成します。

そのフォルダ内にファイル名の「TEXT.TXT」というファイルを作成し、文字列「Renesas」を 256 回分書き込みます。

本サンプルプログラムはルネサス エレクトロニクス株式会社提供の FAT ファイルシステムドライバを移植しており、FAT16、FAT32 に対応しています。

3.6 メモリマップ

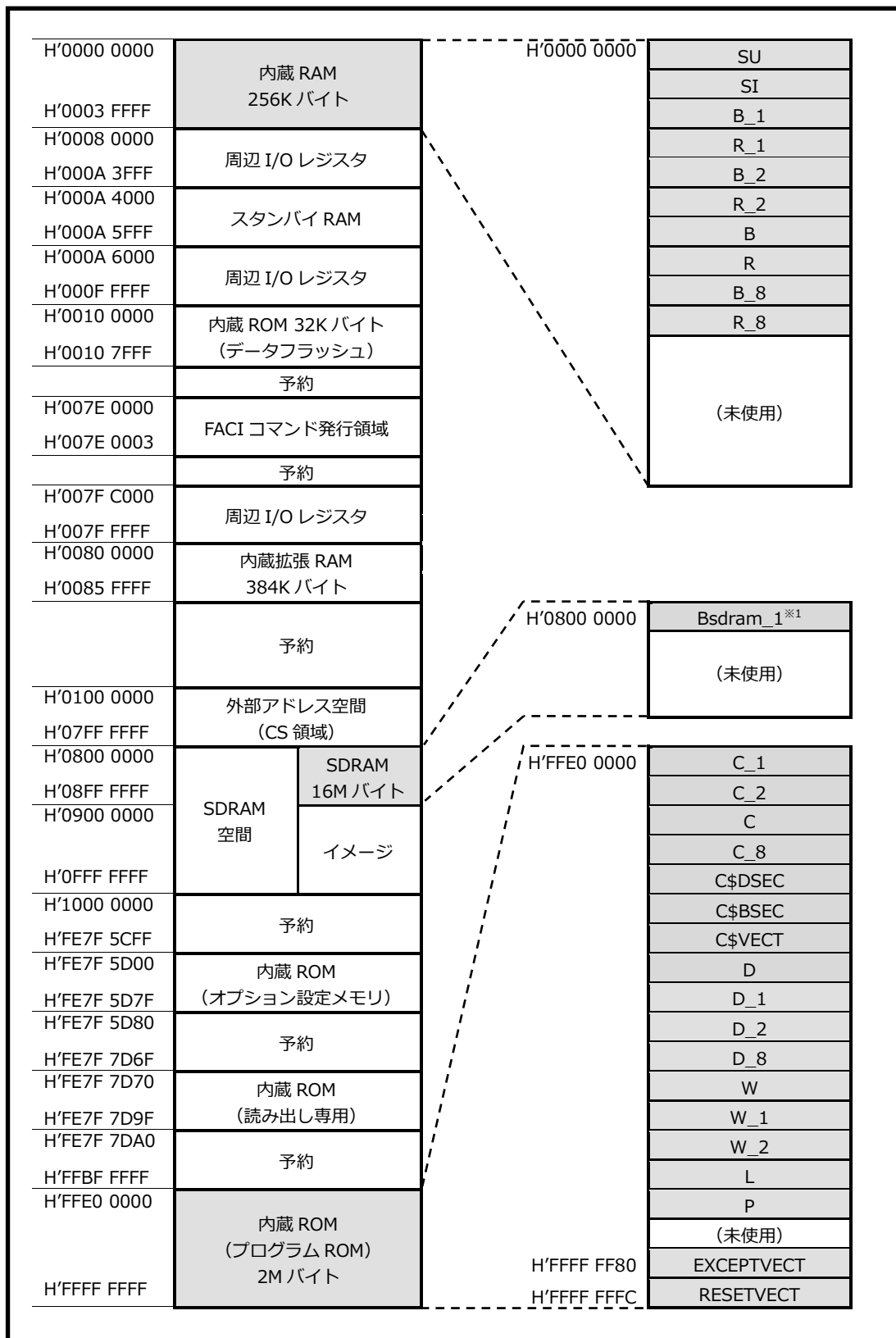

※1 UART サンプルプログラムのみ

3.7 サンプルプログラムのダウンロード

サンプルプログラムを CPU ボード上で実行するためには、ビルドしたサンプルプログラムの実行ファイルを CPU ボードにダウンロードする必要があります。

サンプルプログラムのビルド方法および CPU ボードにサンプルプログラムをダウンロードする方法については、アプリケーションノート「**AN1526 RX 開発環境の使用方法(CS+、Renesas Flash Programmer)**」に詳細な手順が記されていますので、参照してください。

4. 開発環境使用時の各設定値

開発環境を使用する際の、AP-RX651-0A 固有の設定を以下に示します。

表内の「項目番号」はアプリケーションノート

「AN1526 RX 開発環境の使用方法(CS+, Renesas Flash Programmer)」内で示されている

項目番号を示していますので、対応したそれぞれの設定値を参照してください。

なお、各ファイル名、フォルダ名につきましては、UART のサンプルプログラムのもの (ap_rx651_0a_uart_sample) で記載されておりますので、使用するサンプルプログラムに合わせて、赤文字の箇所を読み替えてください。

ビルド・動作確認方法		
項目名	項目番号	設定値
出力フォルダ	2-2	ap_rx651_0a_uart_sample¥DefaultBuild
モトローラファイル名	2-3	ap_rx651_0a_uart_sample ¥DefaultBuild¥ap_rx651_0a_uart_sample.mot
アブソリュートファイル名	2-4	ap_rx651_0a_uart_sample ¥DefaultBuild¥ap_rx651_0a_uart_sample.abs
マップファイル	2-5	ap_rx651_0a_uart_sample ¥DefaultBuild¥ap_rx651_0a_uart_sample.map

Renesas Flash Programmer を使用した Flash 書き込み方法 (シリアルポート(SCI)を使用する方法)		
項目名	項目番号	設定値
ボード設定 (Flash 書き込み)	3-1	ボード : Fig 4-1 を参照 ケーブル接続 : CN10
Flash に書き込むファイル	3-3	ap_rx651_0a_uart_sample ¥DefaultBuild¥ap_rx651_0a_uart_sample.mot
ボード設定 (動作)	3-4	Fig 4-3 を参照

Renesas Flash Programmer を使用した Flash 書き込み方法 (USB ブートモードを使用する方法)		
項目名	項目番号	設定値
ボード設定 (Flash 書き込み)	3-5	ボード : Fig 4-2 を参照 ケーブル接続 : CN5 (USB microB)
ツール選択	3-6	[USB Direct]
Flash に書き込むファイル	3-7	ap_rx651_0a_uart_sample ¥DefaultBuild¥ap_rx651_0a_uart_sample.mot
ボード設定 (動作)	3-8	Fig 4-3 を参照

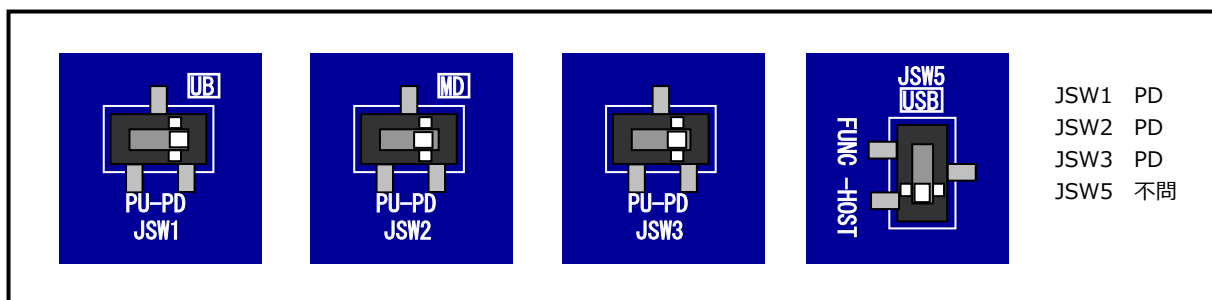

Fig 4-1 Flash 書き込み(シリアルポート使用)時のボード設定

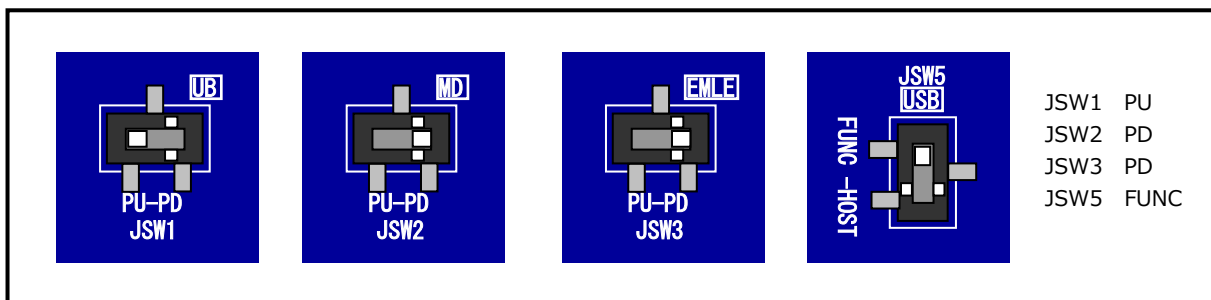

Fig 4-2 Flash書き込み(USBブートモード)時のボード設定

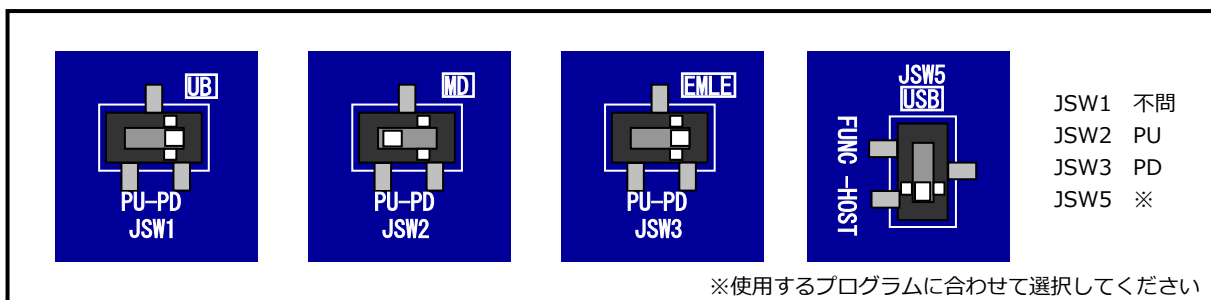

Fig 4-3 サンプルプログラム動作時のボード設定

E1 エミュレータ/E2 エミュレータ Lite を使用したデバッグ方法		
項目名	項目番号	設定値
ボード設定	4-1	Fig 4-4 を参照
JTAG クロック	4-10	E1 エミュレータを使用する場合 : 16.5(MHz) E2 エミュレータ Lite を使用する場合 : 6.00(MHz)
EXTAL クロック	4-11	24(MHz)

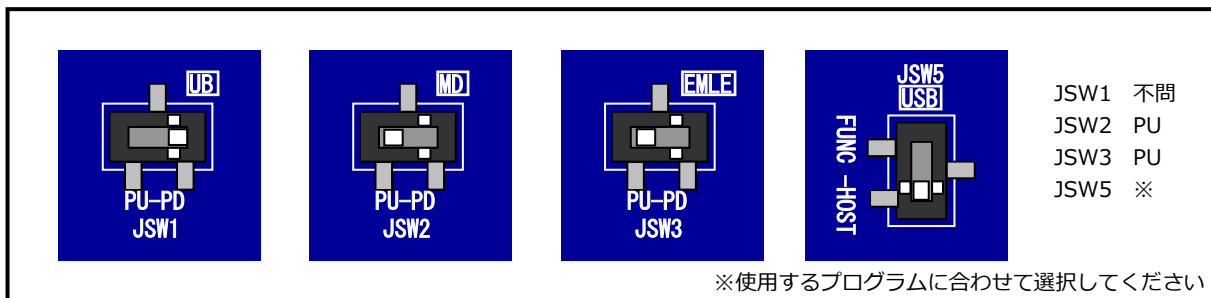

Fig 4-4 E1 エミュレータ/E2 エミュレータ Lite デバッグ時のボード設定

ご注意

- ・本文書の著作権は株式会社アルファプロジェクトが保有します。
- ・本文書の内容を無断で転載することは一切禁止します。
- ・本文書に記載されているサンプルプログラムの著作権は株式会社アルファプロジェクトが保有します。
- ・本サンプルプログラムで使用されているミドルウェアおよびドライバの著作権はルネサス エレクトロニクス株式会社が保有します。
- ・本文書に記載されている内容およびサンプルプログラムについてのサポートは一切受け付けておりません。
- ・本文書の内容およびサンプルプログラムに基づき、アプリケーションを運用した結果、万一損害が発生しても、弊社では一切責任を負いませんのでご了承ください。
- ・本文書の内容については、万全を期して作成いたしました。万が一不審な点、誤りなどお気づきの点がありましたら弊社までご連絡ください。
- ・本文書の内容は、将来予告なしに変更されることがあります。

商標について

- ・RX はルネサス エレクトロニクス株式会社の登録商標、商標または商品名称です。
- ・CS+はルネサス エレクトロニクス株式会社の登録商標、商標または商品名称です。
- ・E1 エミュレータはルネサス エレクトロニクス株式会社の登録商標、商標または商品名称です。
- ・E2 エミュレータ Lite はルネサス エレクトロニクス株式会社の登録商標、商標または商品名称です。
- ・Renesas Flash Programmer はルネサス エレクトロニクス株式会社の登録商標、商標または商品名称です。

- ・Windows®の正式名称は Microsoft®Windows®Operating System です。
Microsoft、Windows は、米国 Microsoft Corporation.の米国およびその他の国における商標または登録商標です。
Windows®10 は、米国 Microsoft Corporation.の商品名称です。
本文書では下記のように省略して記載している場合がございます。ご了承ください。
Windows®10 は Windows 10 もしくは Win10

- ・その他の会社名、製品名は、各社の登録商標または商標です。